

# SWEPAC

FB 430

FB 450

FB 500

FB 510

---

## LIETOŠANAS PAMĀCĪBA LATVIEŠU VALODĀ

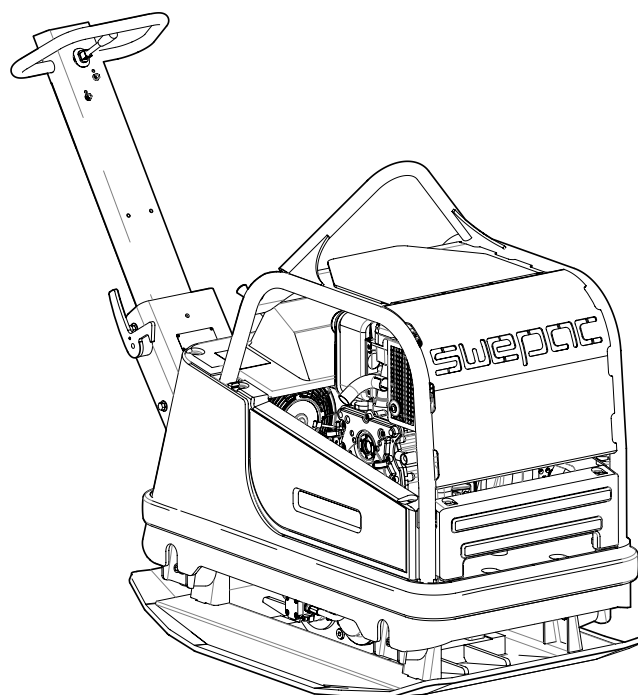
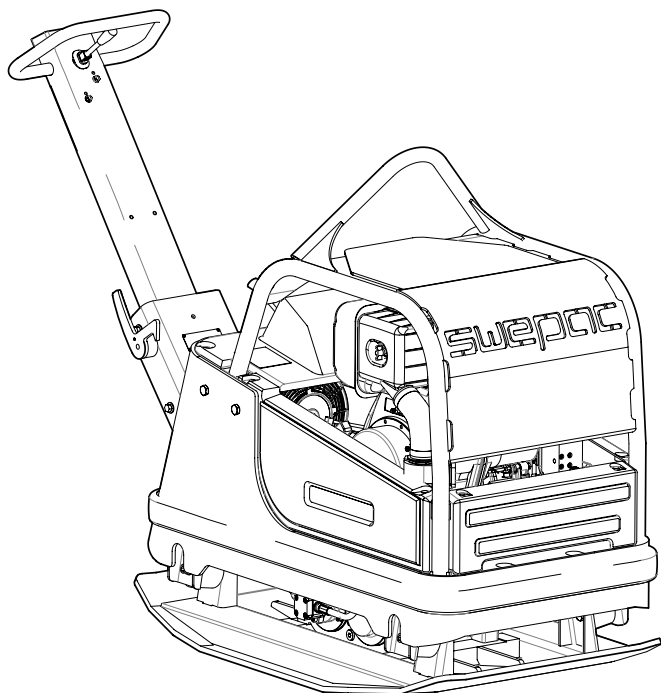



## IZMANTOŠANA

### SWEPAC FB430 / FB 450 / FB500 / FB 510

tiek izmantots balasta blīvēšanai zem pamatiem, ceļu būves darbos, tranšējās utt. Mašīna var pārvietoties uz priekšu un atpakaļgaitā, tādēļ tā ir ļoti piemērot blīvēšanai šaurās vietās un kā papildinājums lielākam blīvēšanas aprīkojumam. Bezgalīgi maināmā ātruma kontrole padara iespējamu mašīnas pārvietošanu ar lielu precizitāti un blīvēšanu bez kustības.

EKSPLUATĀCIJA.....	3
DROŠĪBAS NORĀDES.....	4
STANDARTI.....	4
ZĪMES.....	5
TEHNISKIE DATI.....	6
DARBA METODES.....	6
TEHNISKAIS APRAKSTS.....	7
IKDIENAS PĀRBAUDES.....	8; 9
PIRMS IESLĒGŠANAS.....	10
IESLĒGŠANA, Yanmar.....	10
IZSLĒGŠANA.....	10
PIRMS IESLĒGŠANAS.....	11
IESLĒGŠANA, Hatz.....	11
IZSLĒGŠANA.....	11
LIETOŠANAS PAMĀCĪBAS.....	12
PĀRVADĀŠANA.....	12
SIKSNAS NOSTIEPŠANA / SIKSNAS NOMAĪNA.....	13; 14
MĒRĪŠANA UN REGULĒŠANA:	
HIDRAULISKAIS SPIEDIENS FB450 / FB510.....	15
HIDRAULISKĀ SHĒMA 450 / FB510.....	16
MĒRĪŠANA UN REGULĒŠANA:	
HIDRAULISKAIS SPIEDIENS FB430 / FB500.....	17
HIDRAULISKĀ SHĒMA 430 / FB500.....	17
BLIETĒŠANAS INDIKATORS (SCI).....	18
EC ATBILSTĪBAS DEKLARĀCIJA.....	19

## DROŠĪBAS NORĀDES

- Pirms mašīna izmantošana operatoram jābūt informētam par izgatavotāja drošības norādēm un izmantošanas norādēm.
- Mašīnu drīkst izmantot tikai ārpus telpām.
- Mašīna var būt nelietojama, ja aizsardzības un drošības ierīces ir noņemtas vai nedarbojas.
- Operators nedrīkst atstāt mašīnu bez uzraudzības ar darbojošos motoru. Kad pieslēgts vibrators, vadītājs var nespēt kontrolēt mašīnas kustību ar vadības rokturi un ieslēgšanas/izslēgšanas elementiem. Ar mašīnu strādāt drīkst tikai apmācīts operators.
- Mašīna apkopes laikā un citu darbu ar mašīnu laikā motoram jābūt izslēgtam.
- Izslēdziet motoru pirms degvielas uzpildes. Izvairieties no degvielas izšļakstīšanās uz mašīnas, ja tā atgadās, nekavējoties notīriet. Degvielu papildiniet labi ventilētās telpās.
- Izvairieties no pieskaršanās karstām motora detaļām, piemēram, trokšņu slāpētājam.
- Pirms mašīnas celšanas pārbaudiet, vai celšanas ierīce un tās stiprinājumi nav bojāti un gumijas amortizatori zem tās nav bojāti un ir labi pievilkti.
- Pārvadāšanas un uzglabāšanas laikā degvielas tvertnei jābūt tukšai un degvielas krānam izslēgtam.
- Kad mašīna netiek izmantota, nodrošiniet, lai tā neapgāztos. Mašīnas slīpums nedrīkst pārsniegt 20°.
- Operatoram jāizmanto dzirdes aizsarglīdzekļi visu laiku, kad tiek strādāts ar mašīnu.
- Operatoram jānodrošina, lai nepilnvarotas personas neatrastos tiešā mašīnas tuvumā.
- Vienmēr izmantojiet apstiprinātu darba apģērbu, stabilus un neslīdošus apavus, ausu aizsarglīdzekļus un apstiprinātas aizsargbrilles.
- Mašīnu nedrīkst izmantot vidēs, kur var notikt aizdegšanās vai eksplozija.
- Nekad nestrādājiet ar mašīnu, ja esat lietojis alkoholu vai medikamentus, ka iespaido redzi, uzmanību vai koordinācijas spējas.
- Nekad neizmantojiet mašīnu, ja tās oriģinālā konstrukcija ir mainīta.

## STANDARTI

### Troksnis

Mērīts saskaņā ar standartu EN 500-4 Izd. 1:1998, pielikums C:

Mērījuma neprecizitāte  $\pm 0,5$  dB (A) 95 % no mērījumiem. Saskaņā ar direktīvas 2000/14/EK, pielikumu VI, tiek ziņot par šādiem lielumiem:

	FB 430	FB 450	FB 500	FB 510
Skaņas spiediens līmenis operatora ausīs, $L_{PA}$	93 dB (A)	93 dB (A)	93 dB (A)	93 dB (A)
Pieļaujamais skaņas spēka līmenis, $L_{WA}$	108 dB (A)	108 dB (A)	108 dB (A)	108 dB (A)
Garantētais skaņas spēka līmenis, $L_{WA}$	108 dB (A)	108 dB (A)	108 dB (A)	108 dB (A)

Skaņas spiediena līmenis operatora ausī pārsniedz 80 dB (A), tādēļ darba laikā jāizmanto dzirdes aizsarglīdzekļi!

### Plaukstu/roku vibrācijas

Vibrācijas paātrinājums tika mērīts saskaņā ar ISO 5349 standartu standarta darbības laikā uz šķembu virsmas.

Šo mērījumu lielumi tika pārveidoti maksimālajā dienas pakļāvuma laikā regulārā darbā ar mašīnu. Lai uzzinātu plašāku informāciju par vibrācijām, skatiet noteikumus AFS 2005:15, ko izdevusi Zviedrijas Darba Vides pārvalde un tie ir spēkā kopš 2005. gada 1. jūlija.

Mērījuma neprecizitāte  $\pm 0,3$  m/s<sup>2</sup> 95 % no mērījumiem

	FB 430	FB 450	FB 500	FB 510
Plaukstu/roku vibrācijas m/s <sup>2</sup>	2,9	2,6	2,9	2,6
Maksimālais pakļāvuma laiks dienā	5,95 h	7,4 h	5,95 h	7,4 h

### Izmeši atgāzēs

FB 430 / FB 450 / FB 500 / FB 510 atbilst atgāzu izmešu prasībām, saskaņā ar US-EPA 2. pakāpi

## ZĪMES

### Brīdinājuma zīmes



Pirms ķeraties pie darba, rūpīgi izlasiet šo rokasgrāmatu un drošības norādījumus, lai varētu strādāt ar mašīnu droši. Nodrošiniet, lai rokasgrāmata vienmēr būtu pieejama.



Lai izvairītos no apdegumiem, nepieskarieties motora detaļām tūlīt pēc darba ar mašīnu.



Siksnas piedziņa: Kad mašīna ieslēgta, lai izvairītos no ievainojumiem un bojājumiem, netuviniet rokas siksnas pievadam. Skatiet drošības norādījumus šajā rokasgrāmatā.



Skaņas spiediens operatora ausīs var pārsniegt 80 dB (A), tādēļ darba laikā ar mašīnu jāizmanto dzirdes aizsarglīdzekļi, lai aizsargātu dzirdi.

### Mašīnas zīmes

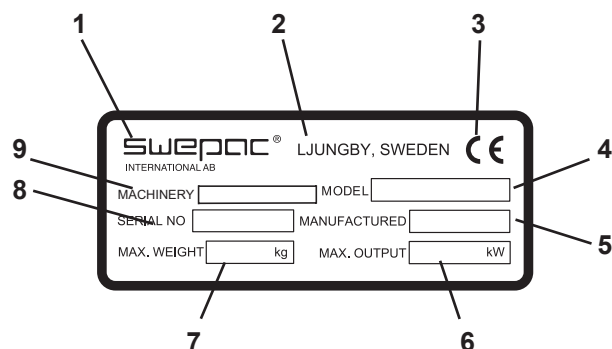

1. Izgatavotājs
2. Vieta, izgatavošanas valsts
3. CE marķējums
4. Modeļa nosaukums
5. Izgatavošanas gads
6. Maks. motora jauda
7. Maks. svars
8. Sērijas numurs
9. Mašīnas veids

## TEHNISKIE DATI

### FB 430

Neto svars.....	430 kg
Pamata plate, p x g.....	700 x 1080 mm
Ātrums.....	apmēram 25 m/min
Pieļaujamās sasveres leņķis .....	20°
Centrifūgas spēks.....	60 000 N
Vibrācijas frekvence.....	70 Hz
Pievada motors.....	Yanmar L 100N
Motora jauda.....	7 kW
Motora apgr./min.....	3000 apgr./min.
Degvielas tvertnes ietilpība.....	5,5 litri
Degvielas veids.....	Dīzeļdegviela
Akumulatora kapacitāte.....	40 Ah
Ģenerators jauda.....	180 W (15 A)

### FB 450

Neto svars.....	445 kg
Pamata plate, p x g.....	700 x 1080 mm
Ātrums.....	apmēram 25 m/min
Pieļaujamās sasveres leņķis .....	20°
Centrifūgas spēks.....	60 000 N
Vibrācijas frekvence.....	72 Hz
Pievada motors.....	Yanmar L 100N
Motora jauda.....	7 kW
Motora apgr./min.....	3000 apgr./min.
Degvielas tvertnes ietilpība.....	5,5 litri
Degvielas veids.....	Dīzeļdegviela
Akumulatora kapacitāte.....	40 Ah
Ģenerators jauda.....	180 W (15 A)

### FB 500

Neto svars.....	490 kg
Pamata plate, p x g.....	700 x 1080 mm
Ātrums.....	apmēram 25 m/min
Pieļaujamās sasveres leņķis .....	20°
Centrifūgas spēks.....	66 000 N
Vibrācijas frekvence.....	72 Hz
Pievada motors.....	Hatz 1D50Z
Motora jauda.....	7,5 kW
Motora apgr./min.....	3000 apgr./min.
Degvielas tvertnes ietilpība.....	5,5 litri
Degvielas veids.....	Dīzeļdegviela
Akumulatora kapacitāte.....	40 Ah
Ģenerators jauda.....	180 W (15 A)

### FB 510

Neto svars.....	500 kg
Pamata plate, p x g.....	700 x 1080 mm
Ātrums.....	apmēram 25 m/min
Pieļaujamās sasveres leņķis .....	20°
Centrifūgas spēks.....	66 000 N
Vibrācijas frekvence.....	72 Hz
Pievada motors.....	Hatz 1D50Z
Motora jauda.....	7,5 kW
Motora apgr./min.....	3000 apgr./min.
Degvielas tvertnes ietilpība.....	5,5 litri
Degvielas veids.....	Dīzeļdegviela
Akumulatora kapacitāte.....	40 Ah
Ģenerators jauda.....	180 W (15 A)

## FB450 / FB510 DARBA METODES

Mašīna sastāv no pamata plates ar vibrācijas elementu un augšējās daļas daļas, kas amortizēta no pamata plates. Amortizācija starp pamata plati un augšējo daļu sastāv no četriem gumijas amortizatoriem. Augšējā daļa, uz kuras uzstādīts motors ir konstruēta arī kā hidrauliskās eļļas tvertne. Vadības rokturis atrodas uz augšējās daļas un tas arī ir amortizēts ar gumijas amortizatoriem. Vibrācijas elements tiek vadīts un virziens tiek mainīts ar hidraulikas palīdzību. Hidrauliskais sūknis uzstādīts uz dīzeļmotora, tas nodrošina vibrācijas elementa hidraulisko motoru ar eļļas plūsmu. Vibrācijas elements sastāv no divām vārpstām uz veltnīšu gultņiem un atsvariem, kas pievienoti pie pārnese ratiem, kas griežas pretējā virzienā. Viens pārnese rats griežas un vārpstas ar hidrauliskā cilindra palīdzību. Tas maina elektrisko atsvaru abējās fāzes pozīcijas un mašīnas kustības virzienu, ātrums ir bezgalīgi maināms. Visas detaļas ir labi aizsargātas pret bojājumiem attiecībā uz ekspluatāciju un pārvadāšanu, ko nodrošina masīvs aizsargrāmis ar pārsegu un trieciendrošas ABS plastmasas.

## FB 430 / FB500 DARBA METODES

Mašīna sastāv no pamata plates ar vibrācijas elementu un augšējās daļas daļas, kas amortizēta no pamata plates. Amortizācija starp pamata plati un augšējo daļu sastāv no četriem gumijas amortizatoriem. Jauda tiek pārvadīta no motora uz vibrācijas elementu, izmantojot ķīļsiksnu, ko var regulēt ar siksnas spriegotāju. Motora ķīļsiksna trīsīs aprīkots ar integrētu centrifūgas sajūgu, kas ļauj motoru ieslēgt un darbināt bez pieslēgtas vibrācijas. Visas detaļas ir labi aizsargātas pret bojājumiem attiecībā uz ekspluatāciju un pārvadāšanu, ko nodrošina masīvs aizsargpaneli.

### IETEIKUMI PAR DEGVIELU un EĻĻU

Degviela.....	Dīzeļdegviela
Motoreļļa.....	SAE10W-30
Eļļas ietilpība, karceris.....	1,5 litri
Dīzeļmotora eļļas maiņas intervāls: pirmā eļļas maiņa pēc 50 stundām pēc tam ik pēc 200 darba stundām. Nomainiet ik reizi, kad maināt eļļu.	
Hidrauliskās eļļas veids / daudzums	
FB450 / FB510.....	HydraWay BIO SE 32-68.....13 litri
Hidrauliskās eļļas veids / daudzums	
FB430 / FB500.....	HydraWay BIO SE 32-68.....1,6 litri
Mainiet hidrauliskās eļļas filtru pēc.....pēc 3 gadiem	
Eļļas veids/daudzums, vibrācijas mezgls.....	SAE10W-30.....0,5 litri

## TEHNISKAIS APRAKSTS

FB 450 / FB 500 / FB 510

Skats no kreisās puses

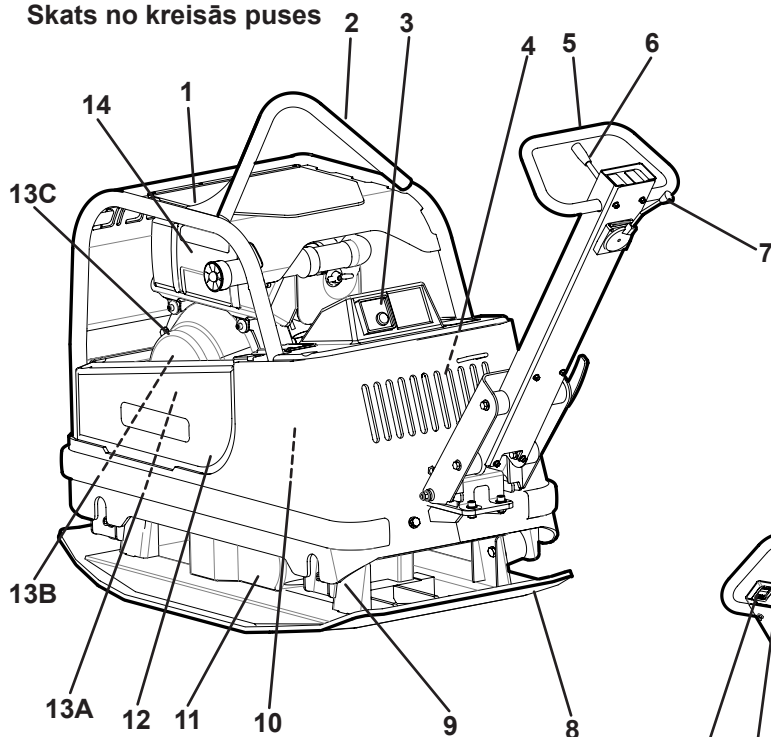

Skats no labās puses

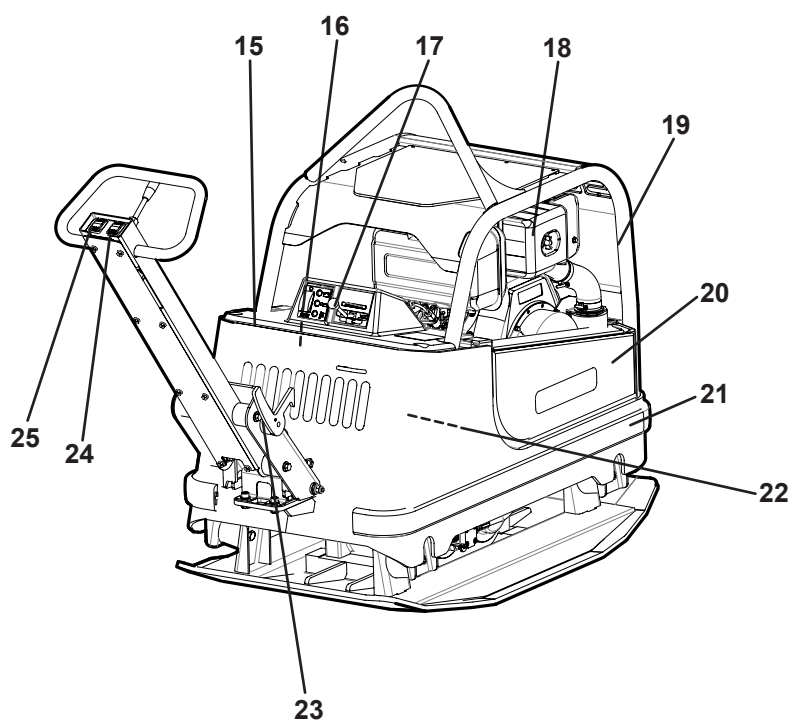

Skats no kreisās puses

1. Aizsargpārsegs
2. Celšanas cilpa
3. Dīzeļmotors
4. Vadības panelis
5. Hidrauliskā tvertne
6. Vadības rokturis
7. Kustības uz priekšu/atpakaļ kontrole
8. Vibratora un roktura apsildes slēdzis
9. Pamata plate
10. Gumijas amortizators
11. Akumulators
12. Vibrācijas elements
13. Drošības bloķētājs, kreisā puse
14. Hidrauliskais sūknis

Skats no labās puses

15. Akumulatora pārsegs
16. Hidrauliskās eļļas filtrs FB450 / FB510
17. Drošes svira FB450 / FB510
18. Gaisa filtrs
19. Aizsargrāmis
20. Drošības bloķētājs, kreisā puse
21. Aizsargloksne
22. Hidrauliskās eļļas dzesētājs FB450 / FB510
23. Bloķēšanas ierīce pārvadāšanai
24. Roktura apsildes slēdzis FB450 / FB510
25. Vibratora ieslēgšanas un izslēgšanas slēdzis

## IKDIENAS PĀRBAUDES

### Degvielas pārbaude

Pārbaudiet, vai tvertnē ir degviela. Vajadzības gadījumā pielejiet degvielu.

### Motoreļļas līmeņa pārbaude

Pārbaudiet eļļas līmeni kloķvārpstas apvalkā ik dienu. Izslēdziet motoru. Mašīna atrodas uz līdzenas zemes.

**FB430 / FB 450:** Eļļai jāsniedzas līdz iepildes atveres malai.

**FB 500 / FB 510:** Eļļai jāsniedzas līdz "MAX" marķējumam.

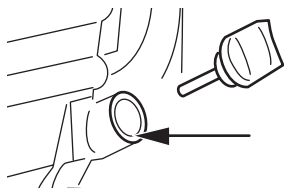

FB 430 / FB 450

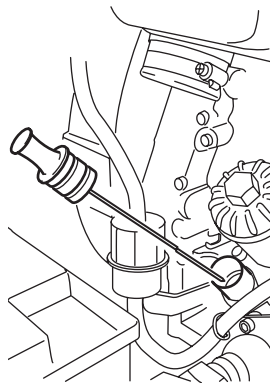

FB 500 / FB 510

### Eļļas/degvielas noplūde

Pārbaudiet katru dienu, vai nav redzama degvielas vai eļļas noplūde. Ja atklāta noplūde, mašīnu nedrīkst izmantot līdz kļūme novērsta.

### Gaisa filtra pārbaude

Gaisa filtru jāpārbauda virsmas vienu reizi katrā darba nedēļā. Ja strādājat putekļainā vietā, pārbaudiet reizi dienā.

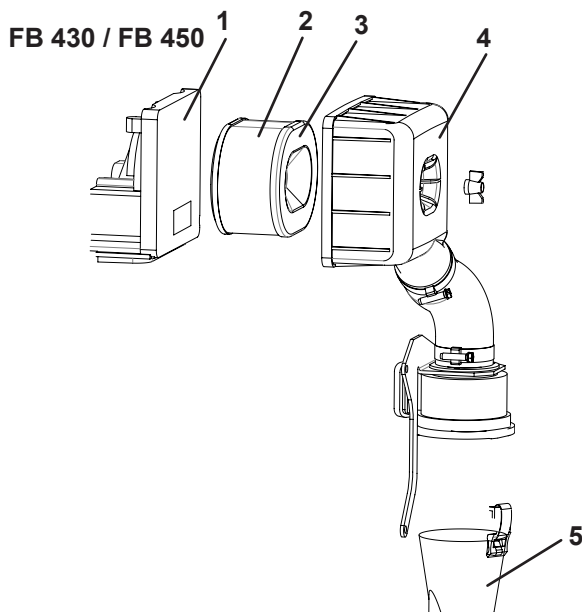

FB 430 / FB 450

1. Filtra plate
2. Putuplasta elements
3. Papīra elements
4. Filtra pārsegs
5. Ciklona filtra kolektors

### Tīrīšana

1. Noņemiet putuplasta elementu un papīra elementu un pārbaudiet vai tie nav bojāti. Nomainiet bojātās detaļas.
2. Nomazgājiet putuplasta elementu šķidrumā ar augstu uzliesmošanas temperatūru un labi nožāvējiet. Iemērciet motoreļļā un labi izspiediet.
3. Vairākas reizes atsities papīra elementu pret cietu priekšmetu, lai nofīrītu gružus.
4. Pārbaudiet, vai filtra plate ir tīra. Izfīrīet ciklona filtra kolektoru.

FB 500 / FB 510

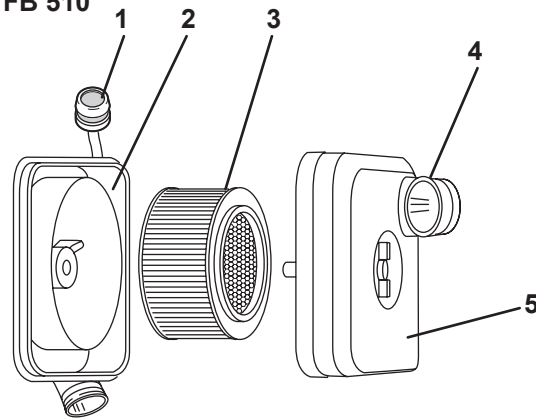

1. Indikators
2. Filtra plate
3. Filtrs
4. Vāciņš
5. Gaisa ieplūdes ciklons

### Tīrīšana

Kad motors darbojas ar PILNIEM apgriezieniem, piespiediet gaisa filtra indikatoru (1). Ja tas paliek piespiests, iztīriet filtru tālāk attēlotajā veidā. Putekļainos apstākļos var gadīties, ka tas jādara vairākas reizes dienā.

1. Izskrūvējiet filtra vāciņa (5) skrūves. Pārbaudiet, vai putekļu izvade (4) nav bloķēta. Iztīriet, ja vajadzīgs.
2. Atskrūvējot filtru (3) un izpūtiet to ar sausu saspiesto gaisu (maks. 5 bāri) no iekšpuses, līdz visi putekļi izpūsti. Nomainiet bojātu filtru.
3. Pārbaudiet vai filtra plate (2) filtra korpusā ir tīra.



### Hidrauliskās eļļas līmeņa pārbaude FB450 / FB510

Ik dienu pārbaudiet hidraulikas savienojumus un meklējiet iespējamās noplūdes vai nolietojumu darbības laikā. Eļļas līmenim tvertnē jābūt saskaņā ar attēlu, apmēram 4 cm zem tvertnes augšmalas. Uzpildiet hidraulisko eļļu kā aprakstīts tālāk.

Noņemiet akumulatora pārsegu. Noņemiet tvertnes pārsegu (1).

Noņemiet filtru (2). Iepildiet hidraulisko eļļu uzstādiat filtru un pārsegu. Pārsegam jābūt labi pievilktam.

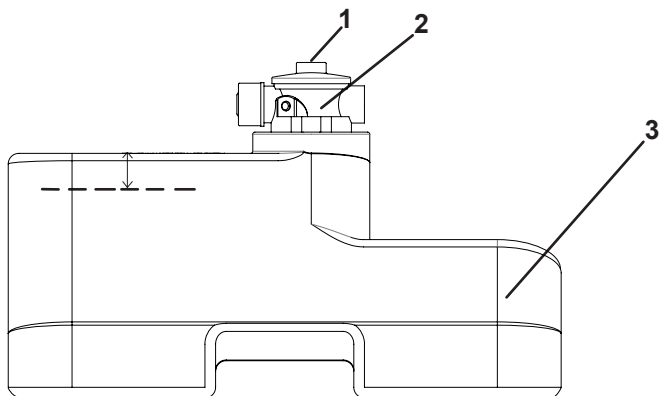

### Hidrauliskās eļļas dzesētājs FB450 / FB510

Mašīna ir aprīkota ar hidrauliskās eļļas dzesētāju. Dzesētājs sāk darboties, ka hidrauliskās eļļas temperatūra sasniedz +50 °C. Pēc tam dzesētāji ieslēdzas un izslēdzas pēc vajadzības. Pēc mašīnas izslēgšanas dzesēšanas ventilators kādi brīdi vēl darbojas, tas ir normāli.

**Piezīme!** Ja hidraulikas temperatūras indikatora izgaismojums sarkanā krāsā (sk. katras mašīnas paneļa attēlu), tad hidrauliskās eļļas temperatūra ir pārāk augsta. Turpinot darbu, mašīnas spējas pavājināsies. Pārtrauciet darbu un pārbaudiet hidrauliskās eļļas dzesētāju.

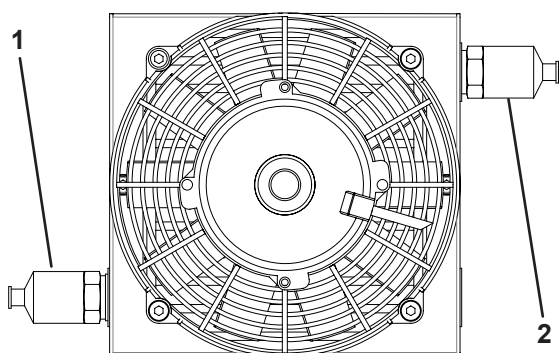

### Ķīļsiksna pievads FB 500

Regulāri pārbaudiet ķīļsiksna spriegojumu un stāvokli. Nomainiet bojāto ķīļsiksnu ar jaunu saskaņā ar tabulu tālāk

Mašīnas veids	Ķīļsiksna veids
FB 430	XPB 1322
FB 500	XPB 1242

### Hidrauliskās eļļas līmeņa pārbaude FB 430 / FB 500

Ik dienu pārbaudiet hidraulikas savienojumus un meklējiet iespējamās noplūdes vai nolietojumu darbības laikā. Pārbaudiet eļļas līmeni ar mērstienīti tvertnes augšā. Līmenim jābūt starp atzīmēm "MIN" un "MAX". Ja vajadzīgs, pielejiet eļļu.

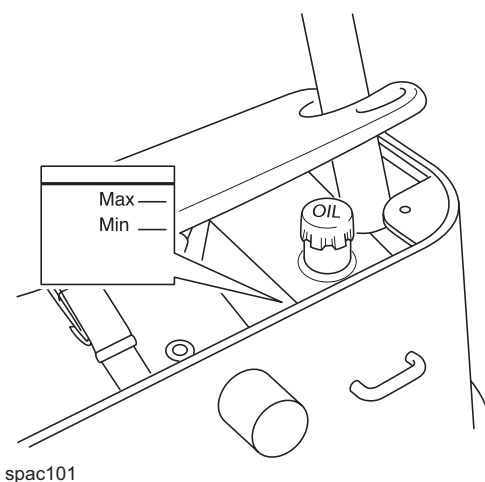

### Vibrācijas elements

Regulāri pārbaudiet, vai nav redzama eļļas noplūde. Noblīvējiet visas noplūdes. **Piezīme!** Mašīnu nedrīkst izmantot, ja atklāta kāda noplūde.

**Piezīme!** Eļļas līmenis vibrācijas elementā ir 0,5 litri.

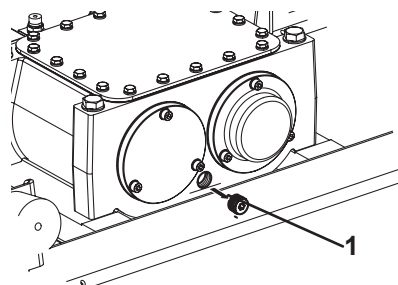

### Gumijas amortizators

Regulāri pārbaudiet gumijas amortizatora stāvokli. Nomainiet bojātos amortizatorus.

FB 430 / FB 450

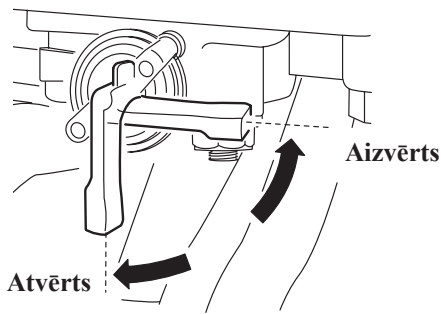

Yanmar degvielas krāns

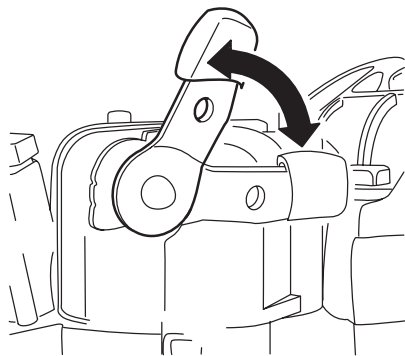

Yanmar dekompresijas rokturis

FB450

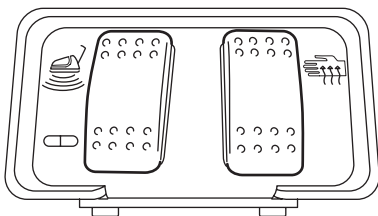

Vibrācijas iesl./izsl. slēdža un roktura apsilde

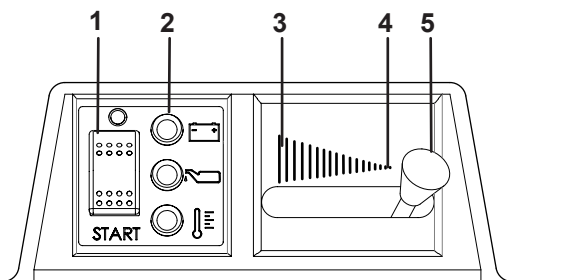

FB 450 mērinstrumentu panelis ar;

1. Motora ieslēgšanas/izslēgšanas slēdzis
2. Kontroles signāli motoram, uzlādei, eļļas spiedienam un hidrauliskās eļļas temperatūrai
3. Pilnas drosesles stāvoklis
4. Izslēgšanas režīms
5. Drosele

**PIRMS IESLĒGŠANAS**

Skat. ikdienas apskates 8. lpp.

**IESLĒGŠANA tikai FB450**

**Piezīme!** Vibrācijas ieslēgšanas/izslēgšanas slēdzim un rokturim jābūt stāvoklī „vibrācija izslēgta” (sarkans/zaļš marķējums). Pretējā gadījumā iekārtu nav iespējams ieslēgt.

Atveriet degvielas krānu.

Pārslēdziet drosesles sviru (5) pilnu apgr./min. stāvoklī (3). Ieslēdziet motoru ar iesl./izsl. slēdzi (1). Pārvietojiet slēdzi centrālā pozīcijā un pārliedziniet, ka uzlādes un spiediena gaismas indikatori (2) iedegas. Kad iesl./izsl. slēdzis ir šajā stāvoklī, ieslēdzas brīdinājuma skaņa. Pēc tam piespiediet iesl./izsl. slēdzi (starta marķējums).

Piezīme! Nekad nedarbiniet startera motoru ilgāk par 10 s vienā reizē. Ja motors neieslēdzas, pagaidiet 15 sekundes un tad mēģiniet iedarbināt to vēlreiz.

Ļoti aukstā laikā vai akumulatora kapacitāte samazinājusies kāda cita iemesla dēļ, ieslēgšanu var atvieglot ar dekompresijas sviru, kas saistīts ar vārsta korpusu.

Piespiediet un turiet to piespiestu līdz spararats sasniedz maksimālos apgriezienus. Darbiniet motoru apmēram 5 minūtes.

**IZSLĒGŠANA FB450**

Izslēdziet vibrāciju. Pārslēdziet drosesles sviru (5) tukšgaitā un ļaujiet motoram darboties pāris minūtes.

Piespiediet motora iesl./izsl. slēdzi (1) uz augšu (O atzīme). Izslēdziet motoru, pārvietojot drosesles sviru līdz atdurei pozīcijā (4).

**Darba dienas beigās**

Aizveriet degvielas krānu.

**IZSLĒGŠANA FB430**

Piespiediet motora iesl./izsl. slēdzi (1) uz augšu (O atzīme).

Izslēdziet motoru, pārvietojot drosesles sviru līdz atdurei pozīcijā (4).

**Darba dienas beigās**

Aizveriet degvielas krānu.

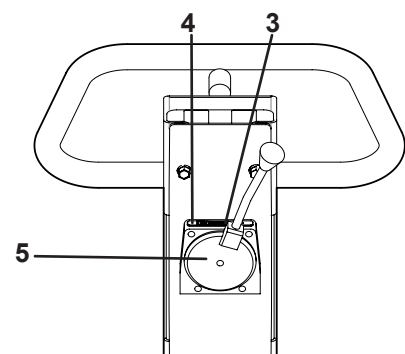
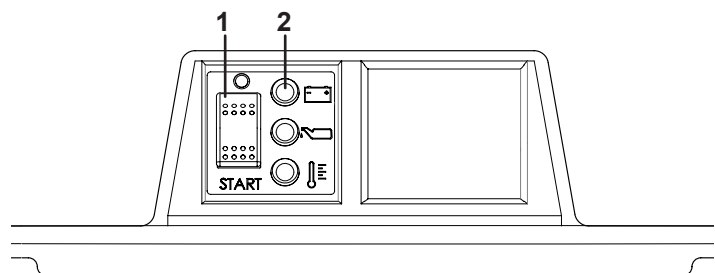

FB 500 / FB 510

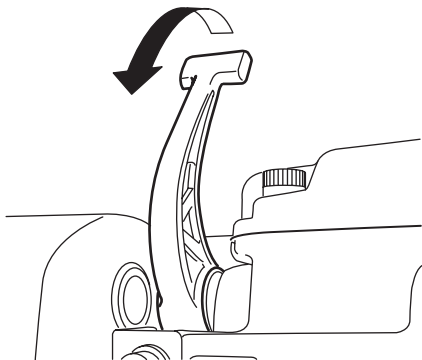

Hatz dekompresijas rokturis

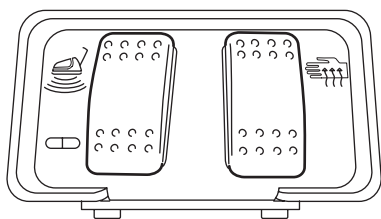

Vibrācijas iesl./izsl. slēdža un roktura apsilde

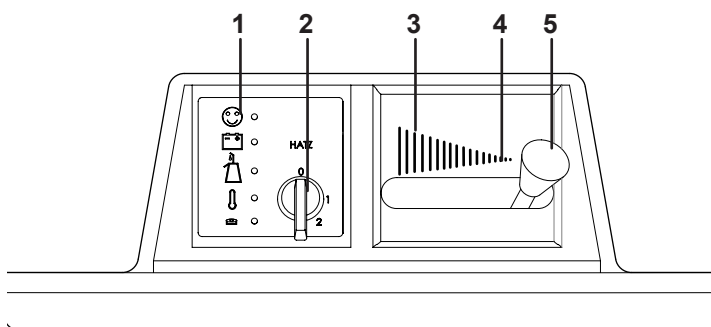

FB 510 mērinstrumentu panelis ar;

1. Kontroles signāli motoram, uzlādei, eļļas spiedienam un hidrauliskās eļļas temperatūrai
2. Startera atslēga
3. Pilnas droseles stāvoklis
4. Izslēgšanas režīms
5. Drosele

**PIRMS IESLĒGŠANAS**

Skat. ikdienas apskates 8. lpp.

**IESLĒGŠANA tikai FB510**

**Piezīme!** Vibrācijas ieslēgšanas/izslēgšanas slēdzim un rokturim jābūt stāvoklī „vibrācija izslēgta” (sarkans/zaļš marķējums). Pretējā gadījumā iekārtu nav iespējams ieslēgt.

Pārslēdziet droseles sviru (5) pilnu apgr./min. stāvoklī (3). Ievietojiet startera atslēgu (2) pozīcijā 0 un pagrieziet pozīcijā 1, tad pārbaudiet, vai uzlādes un eļļas spiediena gaismas indikatori (1) ir iedegušies. Kad startera atslēga ir pozīcijā 1, ieslēdzas brīdinājuma skaņa. Pagrieziet startera atslēgu pozīcijā 2. Atlaidiet atslēgu tiklīdz motors ieslēdzas. Tā atgriežas pozīcijā 1 un darba laikā paliks šajā stāvoklī. Uzlādes un eļļas spiediena gaismas indikatori nodziest tūlīt pēc ieslēgšanās. Motora gaismas indikators (1) izgaismojas zaļā krāsā, kad motors darbojas.

**Piezīme!** Nekad nedarbiniet startera motoru ilgāk par 10 s vienā reizē. Ja motors neieslēdzas, pagaidiet 15 sekundes un tad mēģiniet iedarbināt to vēlreiz.

Ļoti aukstā laikā vai tāpēc, ka akumulatora kapacitāte samazinājusies kāda cita iemesla dēļ, ieslēgšanu var atvieglot ar dekompresijas sviru, kas saistīta ar vārsta korpusu. Piespiediet un turiet to piespiestu līdz sparats sasniedz maksimālos apgriezienus. Darbiniet motoru apmēram 5 minūtes.

**IZSLĒGŠANA FB510**

Izslēdziet vibrāciju. Pārslēdziet droseles sviru (5) tukšgaitā un ļaujiet motoram darboties pāris minūtes.

Pagrieziet startera atslēgu pozīcijā 0.

Izslēdziet motoru, pārvietojot droseles sviru līdz atdurei pozīcijā (4).

**IZSLĒGŠANA FB500**

Pagrieziet startera atslēgu pozīcijā 0.

Izslēdziet motoru, pārvietojot droseles sviru līdz atdurei pozīcijā (4).

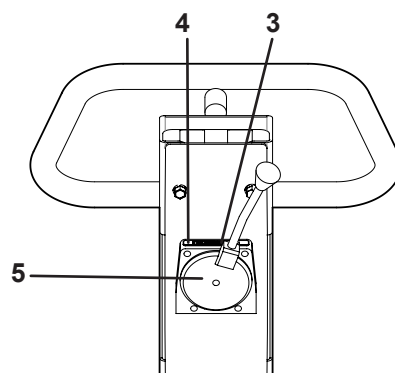
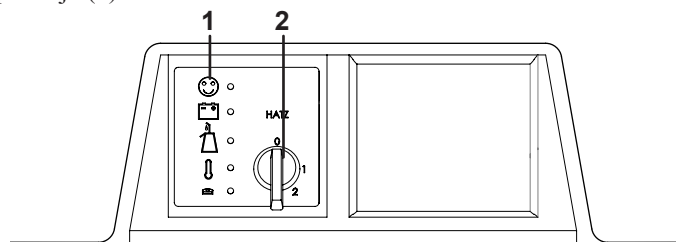

## LIETOŠANAS PAMĀCĪBAS

Vibrators ieslēgts un apturēts ar iesl./izsl. slēdzi uz roktura. Kad vadības slēdzis uz roktura pārvietots atpakaļ, mašīna pārvietojas atpakaļ, kad slēdzis pārvietots uz priekšu, mašīna pārvietojas uz priekšu. Ātrums tiek kontrolētas ar to, cik ilgi vadības slēdzis tiek aktivēts.

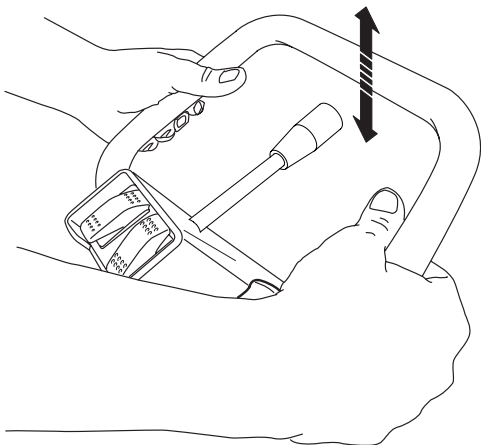

Mašīnu drīkst izmantot tikai ārpus telpām. Strādājiet ar mašīnu dienas gaišajā daļā vai pietiekamā apgaismojumā. Balasts var samirkst dabiski kļūt slapjš. Nav atļauts izmantot citiem nolūkiem.

Piezīme! Kad pārvietojaties pa slīpumu, mašīna jāvada atpakaļgaitā.

Mašīnas slīpums darba vai dīkstāves laikā nedrīkst būt lielāks par 20°.

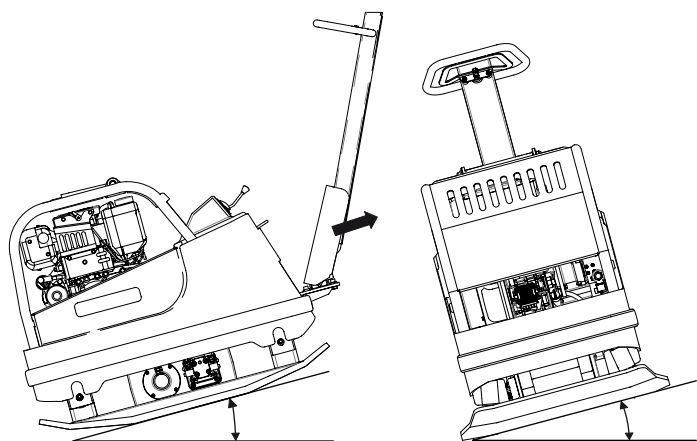

### Roktura apsilde

Lai palielinātu komfortu, mašīnas rokturis aprīkots ar elektrisku apsildi. Roktura apsilde tiek aktivēta ar iesl./izsl. slēdzi uz roktura un to var izmantot tikai tad, ka vibrators ir pieslēgts, kas neļauj apsildes spolei izlādēt akumulatoru laikā, kad mašīna netiek izmantota.

## PĀRVADĀŠANA

Mašīna aprīkota ar celšanas cilpu, kas laikā, kad netiek izmantota, atrodas uz motorpārsega.

PIEZĪME! Mašīnas celšanai izmantojiet tikai drošības rāmja celšanas punktu (1).

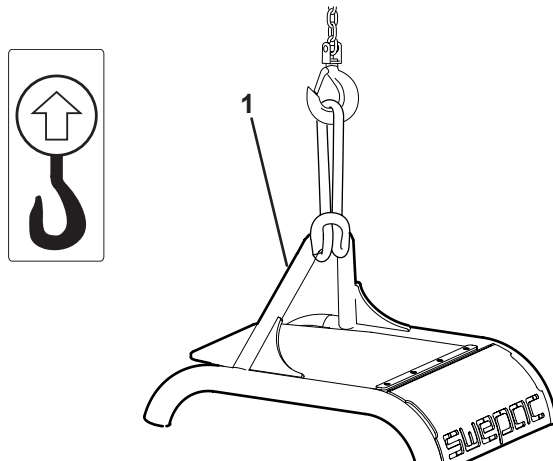

Pārbaudiet pirms celšanas, vai celšanas cilpa un tās stiprinājums pie mašīnas nav bojāti. Pārbaudiet arī pamatplates gumijas amortizatorus, vai tie nav bojāti vai atvienojušies. Pārvadājot ar automobili, rokturim jābūt nolaižam uz priekšu un fiksētam ar pārvadāšanas fiksācijas ierīci. Mašīnai nostiprinātai ar, piemēram, apstiprinātām atsaitēm. Piezīme! Nostipriniet to pie pamatplates, nevis daļas ar gumijas amortizatoriem.

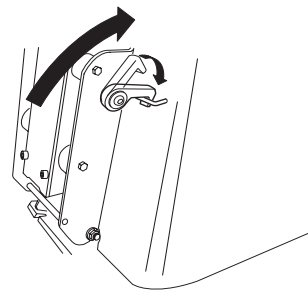

### Bloķēšanas ierīce pārvadāšanai

Pirms pārvadāšanas nostipriniet mašīnu ar atsaitēm atbilstoši ilustrācijai.

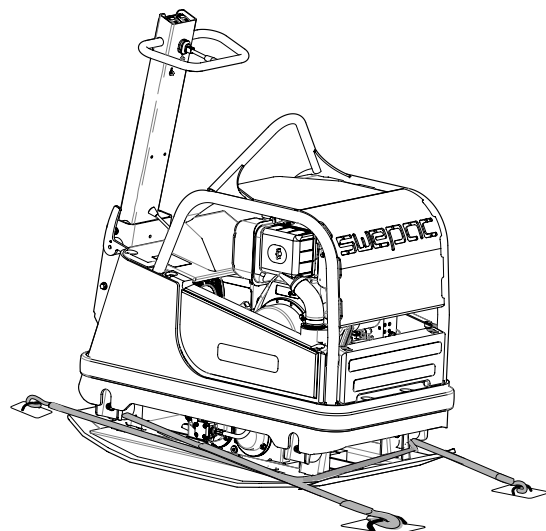



## SIKSNAS NOSTIEPŠANA/SIKSNAS NOMAĪŅA UZ FB430 UN FB500

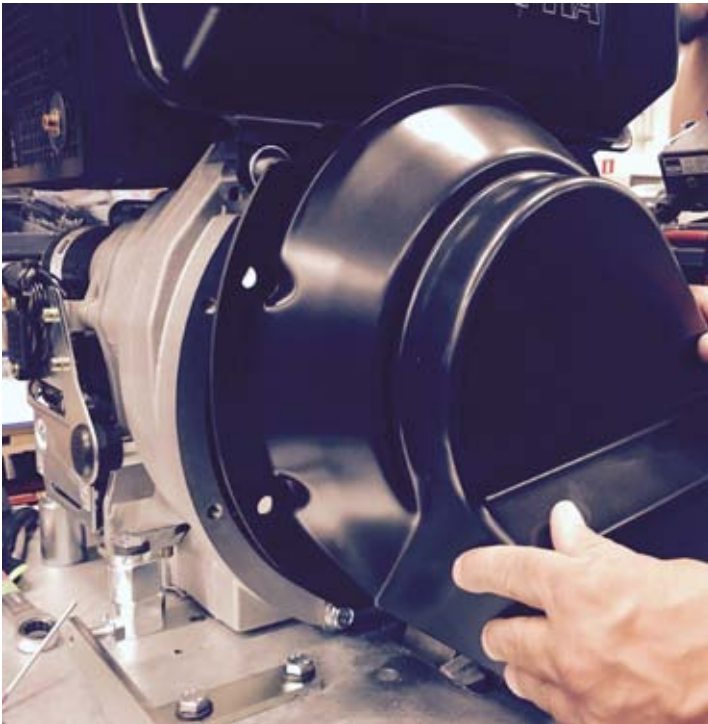

**Atskrūvējiet vaļīgāk siksnas vadīklu**

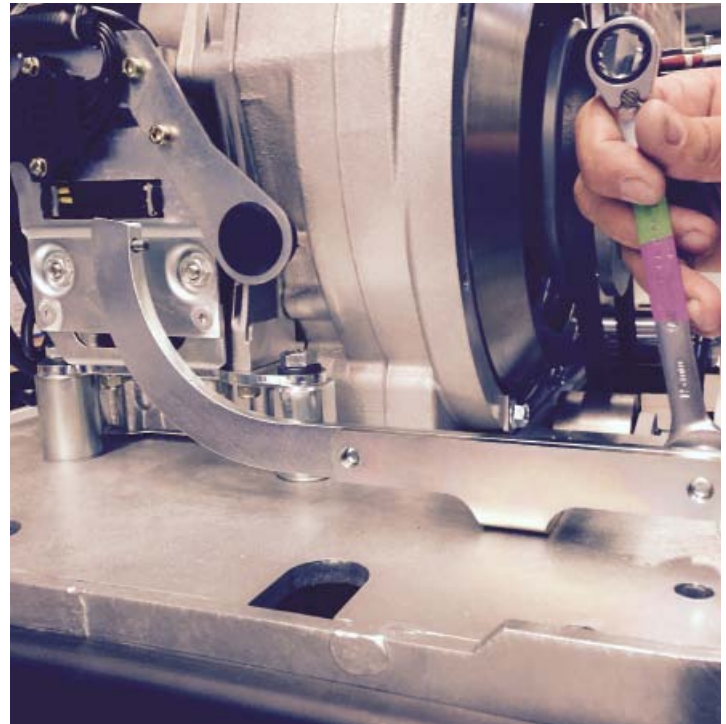

**Atskrūvējiet vaļīgāk āķaatslēgu**

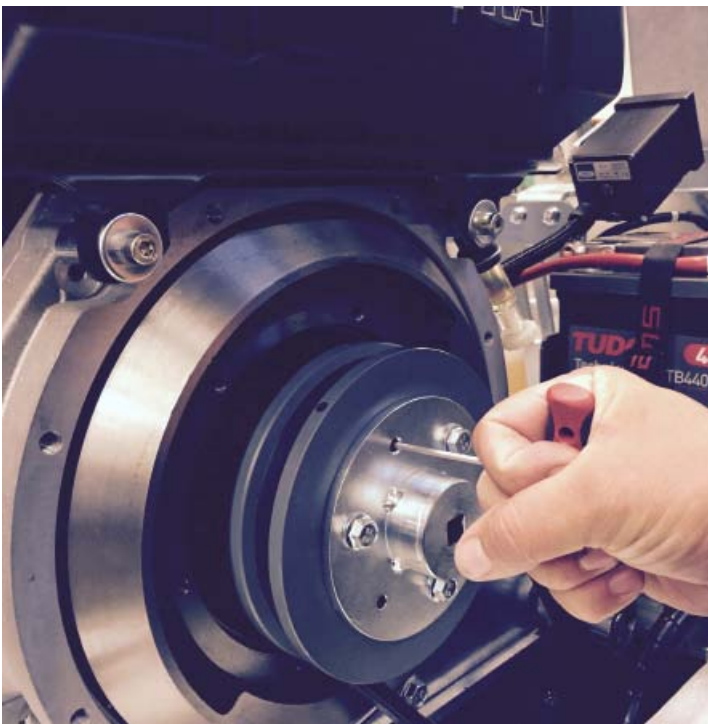

**Atskrūvējiet vaļīgāk trīs uzstādītās skrūves (kā parādīts)**

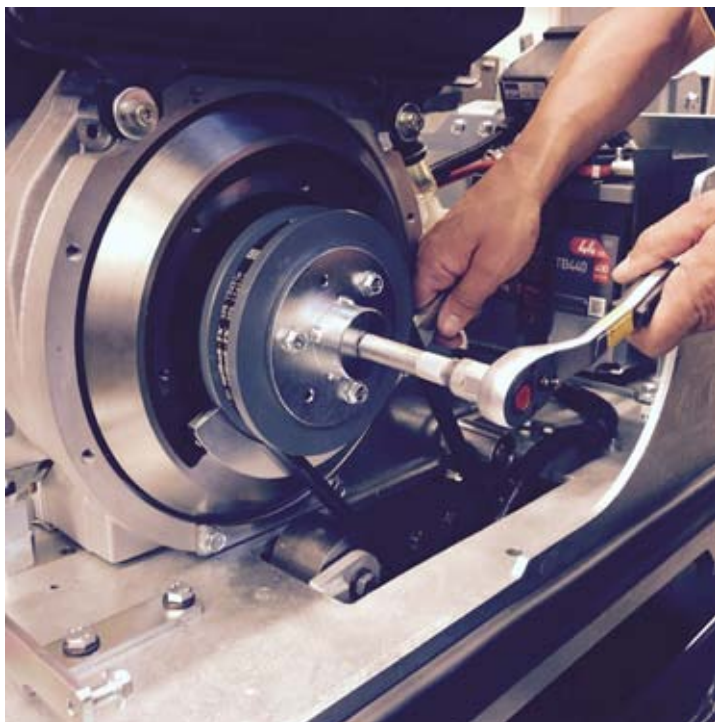

Lai nomainītu siksnu, rīkojieties saskaņā ar attēlā sniegtajiem norādījumiem un pagrieziet pretēji pulksteņrādītāja kustības virzienam centrālās sajūga ārējo daļu.

Turiet ar āķa atslēgu atbilstoši attēlā redzamajam un, lai nostieptu siksnu, grieziet centrālās sajūga ārējo daļu pulksteņrādītāja kustības virzienā

Salieciet atpakaļ pretējā secībā

**SVARĪGI!** Neaizmirstiet pievilkt trīs uzstādītās skrūves

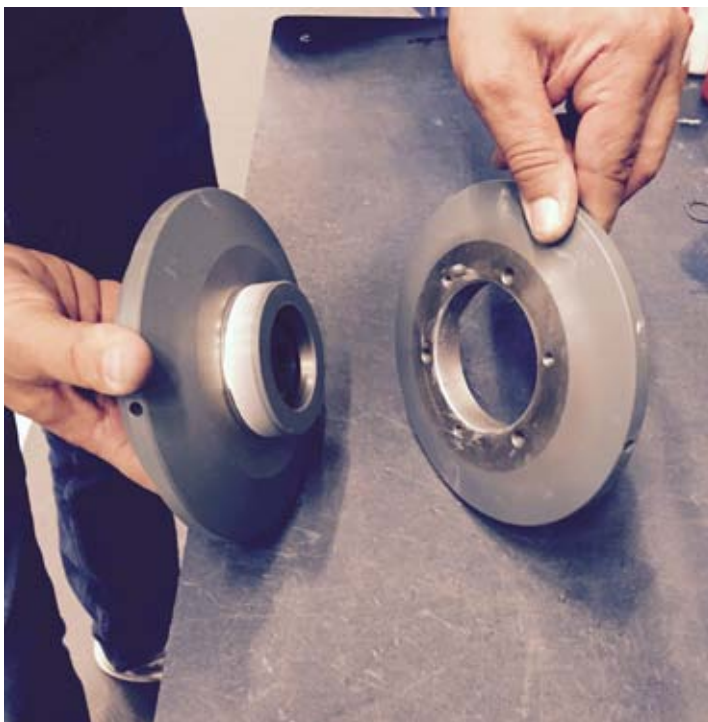

Centrālās sajūgs ir sadalāms

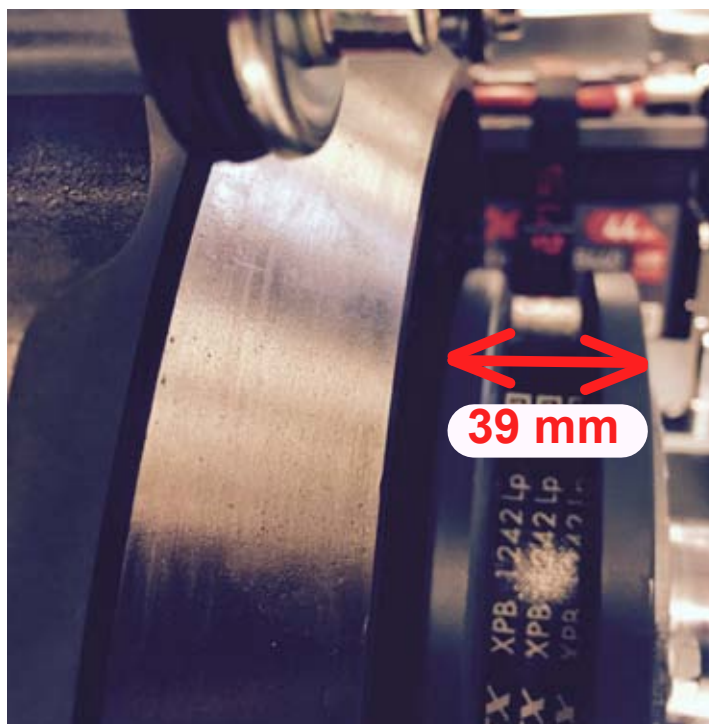

## Hidrauliskās eļļas spiediena mērīšana un regulēšana FB450/FB510 FB450 / FB510

Vienlaicīgi mērot sistēmas spiedienu, piedziņas motora ātrumu un vibrācijas frekvenci, tiek iegūts skaidrs priekšstats par hidrauliskās sistēmas stāvokli vai norāde uz darbības traucējumu cēloni. Grunts blietētājam ir jādarbojas un jāuztur normāla darba temperatūra. Hidrauliskās eļļas temperatūra 50–70 °C.

Hidrauliskās sistēmas maksimālais spiediens ir iepriekš iestatīts piegādes laikā. Noklusējuma spiediens ir 200 bāri, to var izmērīt iedarbināšanas brīdī, kad eļļa hidrauliskajā sistēmā ir auksta.

Kad grunts blietētājs ir sasniedzis normālu darba temperatūru, spiedienam ir jābūt 30–50 bārus zemākam par sistēmas maksimālo spiedienu.

Spiediens palielinās proporcionāli slodzes palielinājumam, piemēram, ja grunts blietētājs darbojas ar mazu ātrumu vai stāv darbības laikā. Kad tiek sasniegts maksimālais spiediens, vibrācijas ātrums samazinās.

Piedziņas motora ātrums un vibrācijas frekvence tiek mērīta, izmantojot stroboskopu ar mērskalu. Hidrauliskais spiediens tiek mērīts ar manometru, kas tiek pieslēgts pie mērierīču pieslēgvietām uz vārstu bloka, skat. attēlu. Konversijas hidrauliskajam spiedienam jābūt no 20 līdz 22 bāriem, tas tiek mērīts ar manometru, kas tiek pieslēgts pie mērierīču pieslēgvietām uz sadales bloka, skat. attēlu. Stroboskopu un mērierīci var pasūtīt no SWEPCAC.

Dzinēja ātrums .....3000 apgr./min. noslogotā stāvoklī Yanmar / 2900 apgr./min. noslogotā stāvoklī Hatz

Vibrācijas frekvence, ja hidrauliskās eļļas temperatūra ir apt. 50 °C ..... 70–72 Hz; 4200–4320 apgr./min.

Normālas darbības frekvence, ja hidrauliskās eļļas temperatūra ir apt. 50 °C ..... 150–170 bāri

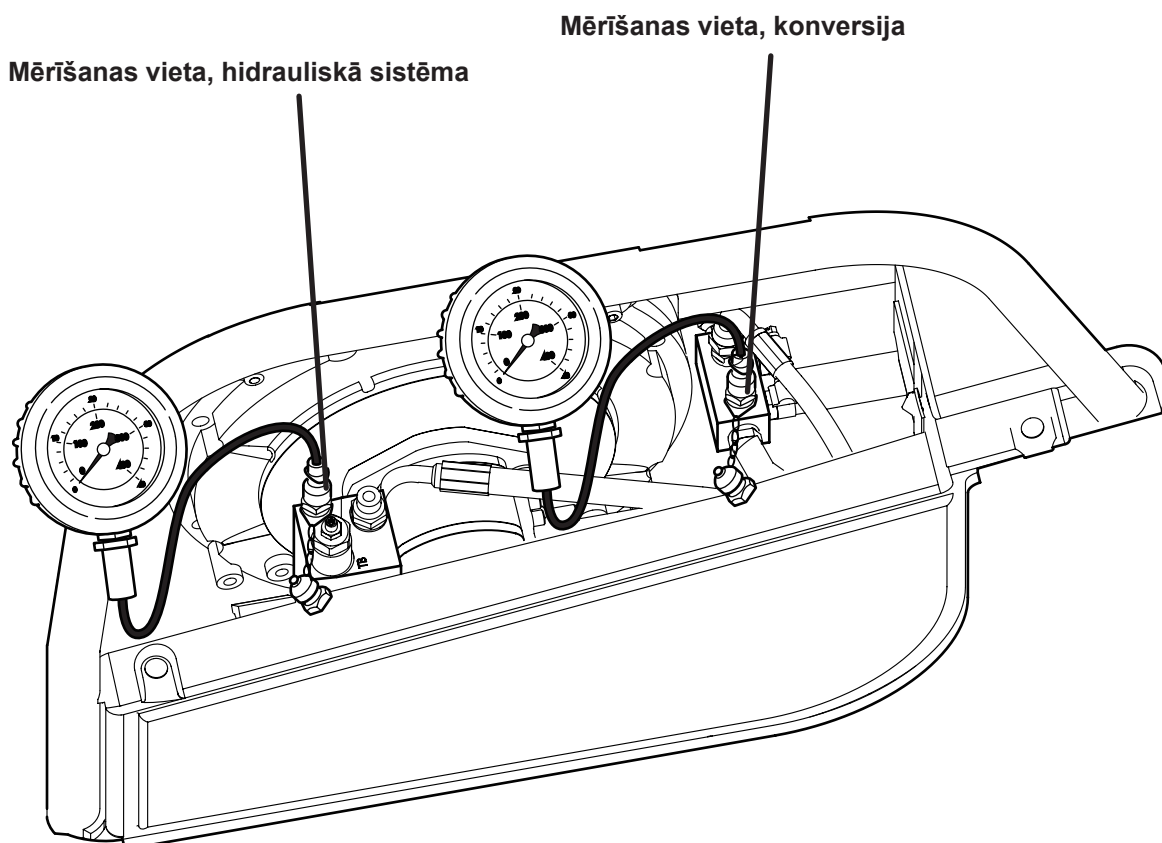

## Hidrauliskā shēma FB450 / FB510

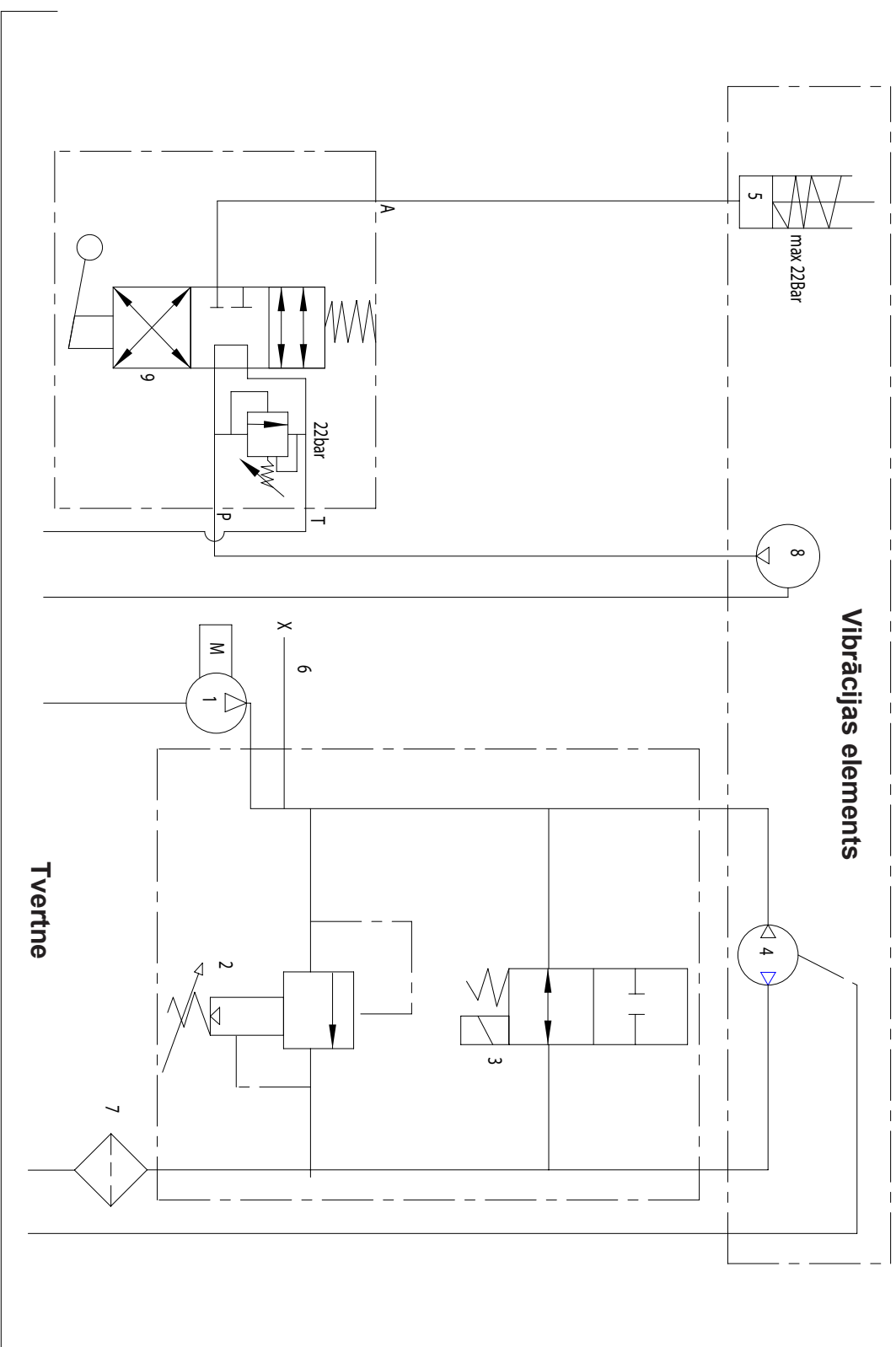

- 1) Hidrauliskais sūknis 6, 14 cm<sup>3</sup> 3000 apgr./min. (Yanmar) 6,45 cm<sup>3</sup> 2900 apgr./min. (Hatz)
- 2) Spiediena atslodzes vārsts maks. 200 bāri
- 3) Solenoīda vārsts vibrācijas iesl./izsl.
- 4) Hidrauliskais motors 4.09 4300 apgr./min.
- 5) Hidrauliskais cilindrs priekš./aizmug.
- 6) Mēršanas vieta
- 7) Atgaitas eļļas filtrs
- 8) Hidrauliskā sūkņa konversijas ierīce 0,75 cm<sup>3</sup> 4300 apgr./min.
- 9) Vārstu bloka konversijas ierīce



## Konversijas hidrauliskās eļļas spiediena mērīšana FB430/FB500

Lai izmērītu konversijas hidrauliskās eļļas spiedienu, ir jānoņem pārsega plāksne roktura aizmugurē.

Konversijas hidrauliskajam spiedienam jābūt no 20 līdz 22 bāriem, tas tiek mērīts ar manometru, kas tiek pieslēgts pie mērierīču pieslēgvietām uz vārstu bloka, skat. attēlu. Rūpnīcā mērīšanas vietā ir ievietots noslēgs. Lai izmērītu konversijas hidrauliskās eļļas spiedienu, noslēgs ir jānoskrūvē, un tā vietā jāievieto mērīšanas uzgalis. Manometru un mērīšanas uzgali (101027 mērīšanas uzgalis) var pasūtīt no SWEPAC.

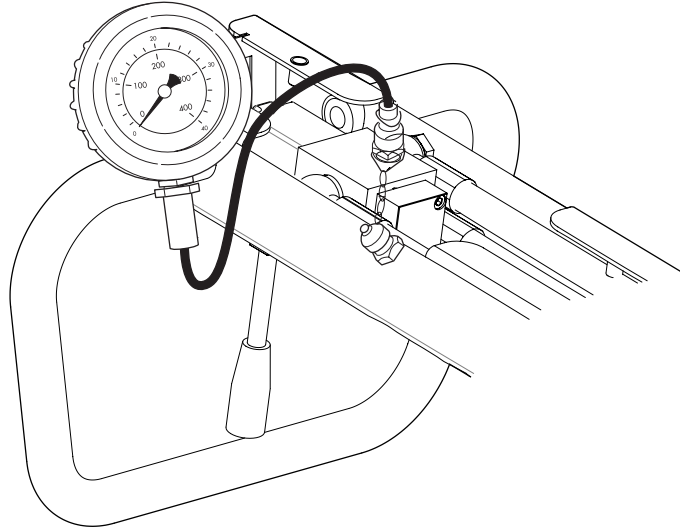

## Hidrauliskā shēma FB430 / FB500

### Vibrācijas elements

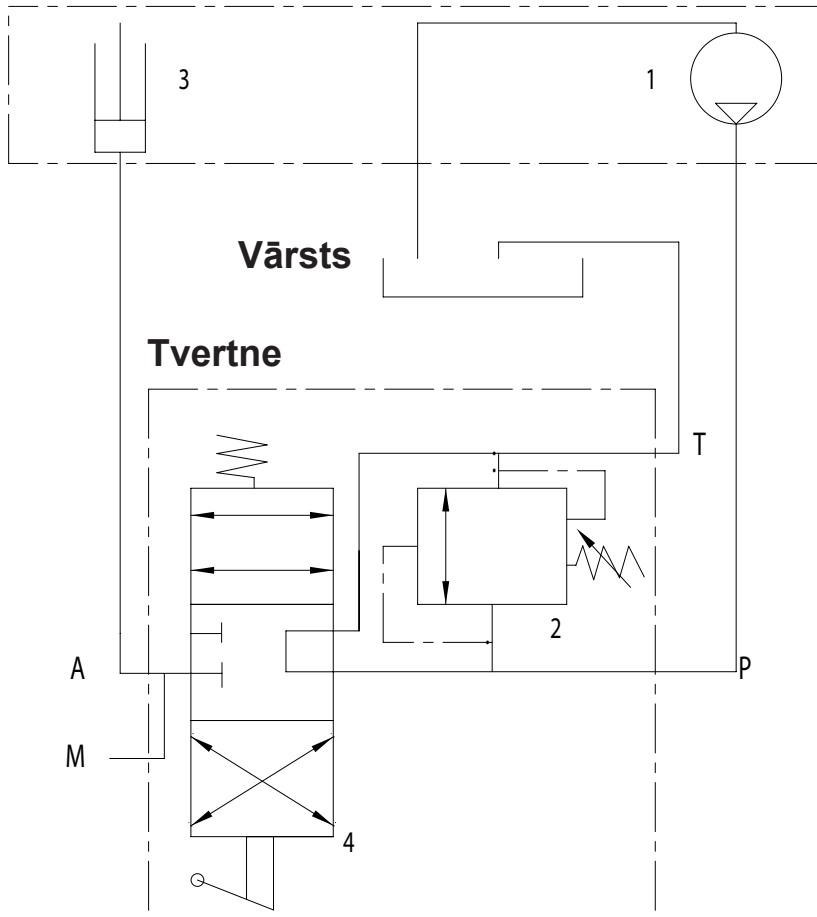

- 1) Hidrauliskā sūkņa konversija
- 2) Spiediena atslogošanas vārsts 20 bāri
- 3) Hidrauliskais cilindrs priekš./ aizmug.
- 4) Manuāli darbināma vārstu bloka konversijas ierīce

## PIEDERUMI

### Swepac blietēšanas indikators (SCI)

SCI sastāv no akcelerometra sensora, kas ir uzstādīts vibrācijas elementa labajā pusē, un displeja, kas ir aprīkots ar LED indikatoriem, kuri iedegas blietēšanas laikā. Sensors un displejs ir savienoti ar kabeli. Displejs tiek darbināts arī ar atsevišķu kabeli.

#### Princips:

Pamatnes plāksnes raksturlielumi mainās līdz ar grunts blietēšanas līmeņa palielināšanos vai samazināšanos. Sensors nepārtraukti mēra pamatnes plāksnes kustības izmaiņas. Iegūtos datus analizē procesors, kas pēc tam sūta signālus uz displeju, kurā notiek vizualizācija ar gaismas indikatoriem.

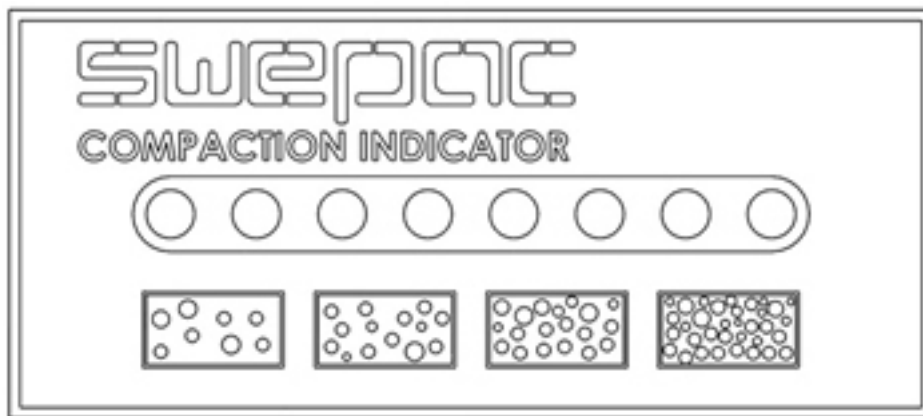

#### Ledarbināšanas laikā:

Iedarbinot ar aizdedzes atslēgu, no sākuma sāks mirgot dzeltenie LED indikatori 1, 3, 5, 7, pēc tam sāks mirgot LED indikatori 2, 4, 6, 8.

Diodes paliek iedegtas, kamēr notiek datu apmaiņa ar sensoru. Parasti tas aizņem aptuveni vienu sekundi. Ja tiek pārtraukta strāvas padeve vai datu apmaiņa vairāk kā uz 20 sekundēm, atkal sāks mirgot LED indikatori, līdz brīdim, kad atsākas datu apmaiņa. Pēc tam visi LED indikatori izslēgsies, un indikators būs gatavs darbam.

Pēc ierīces iedarbināšanas vai pēc vibrācijas ieslēgšanas (FB450 un FB510), kad būs pagājušas 2–3 sekundes, indikators sāks fiksēt pamatnes plāksnes kustības. Tā notiek, jo sensors nesāk mērīšanu, līdz vibrators nebūs radījis pareizo frekvenci uz pamatnes plāksnes. Displejā nekas nebūs redzams, ja dzinēja ātrums samazinās, jo šādā gadījumā vibrators kļūst lēnāks un pamatnes plāksne nesasniedz pareizo frekvenci.

Iedarbinot ierīci, indikatora kalibrēšana nav nepieciešama.

#### Lietošanas laikā:

Lietošanas laikā LED indikatori iedegsies virzienā no kreisās puses uz labo. Lietošanas laikā iedegto indikatoru skaits ir atkarīgs no grunts kvalitātes un īpašībām. Ja iedegto indikatoru skaits nepalielinās, grunts turpmākās šķērsošanas laikā vairs netiks blietēta. Tas nozīmē, ka blietēšanas laikā ne visiem gaismas indikatoriem ir jābūt iedegtiem.

Gaismas indikatori norāda uz virsmas blietēšanas statusu darbības laikā. Ja vairs neiedegas neviens gaismas indikators, tas nozīmē, ka ir sasniegts substrāta blietēšanas maksimālais līmenis. Swepac blietēšanas indikators neaizstāj tradicionālo blietēšanas līmeņa pārbaudi, taču tas tiek izmantots, lai sniegtu operatoram noderīgu informāciju, piemēram, lai atrastu vēl nenoblietētās zonas vai izvairītos no pārmērīgas blietēšanas, kas var radīt ierīces sabojāšanas risku.

# SWEPAC

## EK atbilstības deklarācija

Izgatavotājs

**Swepac AB**  
**Blockvägen 3**  
**34132 Ljungby**

1. Kategorija: Vibrācijas plate

2. Veids: FB430  
FB450  
FB500  
FB510

3. Motora jauda: FB430.....7 kW  
FB450.....7 kW  
FB500.....7,5 kW  
FB510.....7,5 kW

Produkts atbilst šādām, direktīvām:

2006 / 42 / EG

2000 / 14 / EG

2004 / 108 / EG

EN 500-1

EN 500-4

Tehnisko dokumentāciju sagatavojis:

Swepac AB, Blockvägen 3 SE-34132 Ljungby  
Tomass Johansons / Produkcijas inženieris

SWEPAC